

第17回 山口県U - 15バスケットボール強化錬成会(Aチーム) 要項

1 日時 平成25年11月17日(日) 競技開始 9:00 ~ (開場時間 8:00 ~)

2 会場 男子・女子:ソルトアリーナ防府

3 組み合わせ

[男子の部]

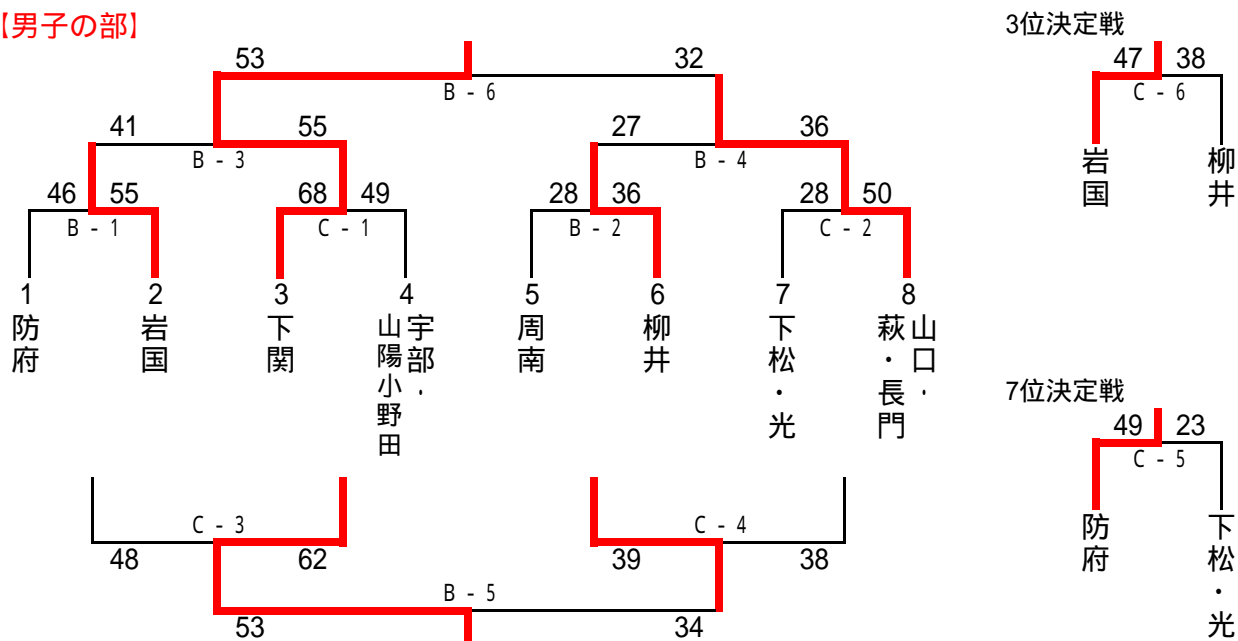

順位

- 1 下関ブロック
- 2 山口・萩・長門ブロック
- 3 岩国ブロック
- 4 柳井ブロック
- 5 宇部・山陽小野田ブロック
- 6 周南ブロック
- 7 防府ブロック
- 8 下松・光ブロック

優秀選手

	氏名	中学校
1	岡本文司	玖珂
2	岸本大輝	麻里布
3	吉田裕哉	柳井
4	高村響	柳井西
5	寺戸日向	浅江
6	林遼次	住吉
7	藤中颯志	周陽
8	西村友佑	華西
9	山下圭太	鴻南
10	佐伯友範	湯田
11	綿原唯人	上宇部
12	江木亮太	小野田
13	田中壺歩	長府
14	清水拓海	長成
15	田邊開	日新

[女子の部]

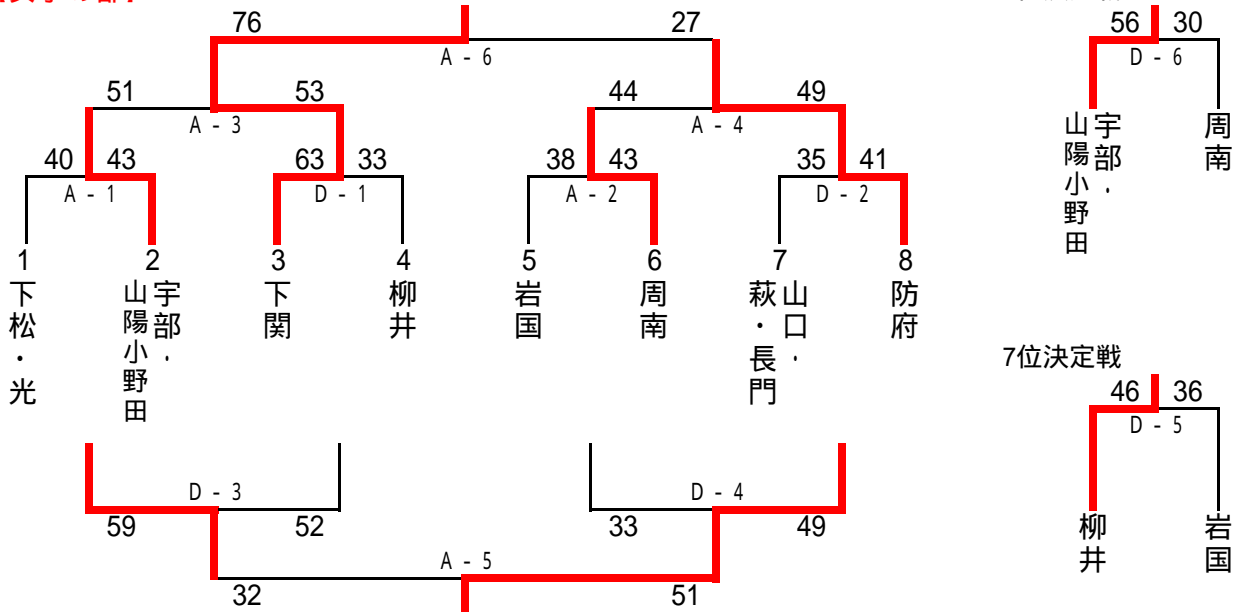

順位

- 1 下関ブロック
- 2 防府ブロック
- 3 宇部・山陽小野田ブロック
- 4 周南ブロック
- 5 山口・萩・長門ブロック
- 6 下松・光ブロック
- 7 柳井ブロック
- 8 岩国ブロック

優秀選手

	氏名	中学校
1	神足歩美	周東
2	寺嶋文香	大和
3	湯浅愛香	島田
4	松重美咲	光井
5	金子紗季帆	岐陽
6	富田悠香	桜田
7	原田寧々	国府
8	寺井芹菜	華西
9	永久二千翔	平川
10	千々松萌乃	大内
11	稲月智美	高千帆
12	吉松のぞみ	厚狭
13	藤永真悠子	吉見
14	白川万智	名陵
15	本郷夏美輝	名陵

試合時間 1:9:00 ~ 2:10:20 ~ 3:11:30 ~ 4:12:40 ~ 5:13:50 ~ 6:15:00 ~

4 競技方法

- ・2013年度日本バスケットボール競技規則に則って行う。
- ただし、試合時間は、7 - - 7 - - 7 - - 7とする。また自チームのハーフタイム練習は1分30秒前までとする。試合が遅れた場合は、試合間を7分あける。
- ・3クォーター終了までに登録メンバー全員を出場させる。(ただし、試合時間は問わない)